

Guide de sélection

Opérateurs pour portes
Commerciales et Industrielles

Manaras

Caractéristiques générales



Conçu pour durer

- **Châssis** conçu à partir d'une étude des contraintes sur ordinateur pour optimiser sa robustesse.
- **Roulement à billes** sur l'arbre d'entrée et sur l'arbre de sortie permettant une durée de vie accrue.
- **Revêtement avec peinture en poudre polyester.** Sur la plupart des modèles, les arbres sont bichromatés jaune au lieu de blanc pour une protection plus efficace.
- **Système de fin de course à cames**
Des cames en acier auto-lubrifiées (au lieu de cames en plastique) et des interrupteurs à usage intensif préviennent toutes détériorations. Le système a été conçu de façon à éviter la détérioration des leviers si l'un des fins de course a été dépassé lors d'une manœuvre manuelle.
- **Testé en durée de vie et contrôlé à 100 %**
Tous les opérateurs sont conçus et qualifiés sur nos bancs d'essais pour dépasser les plus hauts standards de qualité de l'industrie. Un contrôle qualité est effectué sur chaque opérateur au bout de la chaîne d'assemblage.

Une installation conviviale

La gamme **Opera** a été conçue pour répondre aux besoins des installateurs. Elle présente plusieurs innovations qui permettent **une installation et un entretien plus rapide, plus facile et plus sécuritaire.**

■ Une installation et un entretien simplifiés

Une conception robuste, légère et compacte assurant un montage plus facile. Les angles arrondis du châssis, la **poignée de transport intégrée** et le **vaste couvercle du boîtier de contrôle** assurent pendant l'installation un maniement plus sécuritaire et plus aisé. Le boîtier de contrôle peut pivoter permettant un accès aisé aux trous de fixation et aux éléments mécaniques.

■ Un ajustement des plus faciles

Le dispositif **Accu-cam**, permet un réglage rapide et précis à l'aide d'une seule main. Le **limiteur de couple** est facilement accessible pour l'ajustement.

■ Un câblage simplifié

Le couvercle du bornier de contrôle est monté sur charnières et peut être maintenu en position d'ouverture. Le bornier est incliné pour faciliter le filage. Une alimentation 24VAC protégée par un fusible est disponible pour faciliter le raccordement des accessoires de commande.



Une utilisation conviviale

- **Le dispositif breveté Hoist-a-Matic permet un fonctionnement manuel des plus faciles**
Hoist-a-Matic est un palan à chaîne à engagement automatique qui permet une manœuvre manuelle en une seule opération. Aucun levier de débrayage n'est nécessaire, ce qui simplifie le fonctionnement et l'installation.
- **Sécurité : certifié UL325 par un laboratoire accrédité**
Tous nos opérateurs quelle que soit leur puissance sont protégés contre les surcharges. La plupart des modèles possèdent un limiteur de couple réglable qui protège l'opérateur et la porte en cas de problème.
- **Circuit de commande 24V à fonctions multiples sécuritaires**
Tous les opérateurs Manaras sont équipés d'un circuit de commande sécuritaire 24V. Ils sont précâblés pour la connexion de stations à trois boutons-poussoirs, de barres palpeuses, de cellules photo-électriques, de récepteurs de radiocommande et d'autres éléments auxiliaires de commande. Le câblage C2, le dispositif d'inversion d'ouverture et le dispositif sécuritaire d'inversion sont standards. Le câblage B2 peut être effectué sur le chantier, en changeant le branchement d'un seul fil. Le transformateur est de type classe II.
- **Frein mécanique**
La réduction mécanique est conçue pour agir également comme un frein d'arrêt et de maintien. Un principe ne nécessitant aucun ajustement sur toute la durée de vie de l'opérateur.
- **Circuit de commande électronique**
Le circuit de commande électronique peut être installé dans la plupart des opérateurs Manaras. Grâce à un microprocesseur programmable, le CCE offre presque toutes les options de commande nécessaires sur un ouvre-porte commercial. Il facilite la gestion de l'inventaire et permet de satisfaire plus rapidement les besoins des clients. Il inclut des diodes électro-luminescentes et une prise à branchement rapide pour le raccordement des interrupteurs des fins de course et le contrôle radio. Cette option inclut aussi les câblages B2, D1, E2, un système d'arrêt avancé programmable, une minuterie de fermeture, un arrêt intermédiaire, un délai d'inversion, une minuterie de fonctionnement, un détecteur de verrou et des boutons-poussoirs de test.

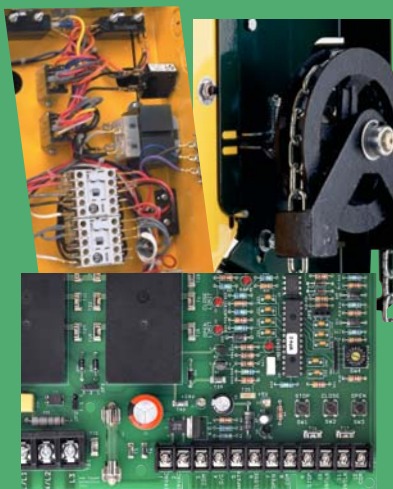

Opérateurs de type mural

Les opérateurs de type mural s'utilisent sur toutes les portes présentant un arbre d'entraînement, des pignons et une chaîne comme mécanisme d'opération. Ils peuvent être installés sur des portes sectionnelles à surélévation et élévation verticale ainsi que sur des portes sectionnelles standards spécialement adaptées et des portes et grilles à enroulement. Ils se montent d'un côté ou de l'autre de la porte.

Usage moyen

14 CYCLES/HEURE, 50 CYCLES/JOUR

Opera-MJ

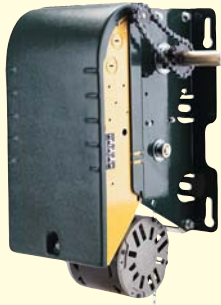

SYSTÈME DE DÉBRAYAGE

Opera-MH



PALAN À CHAÎNE AUTOMATIQUE

Caractéristiques standard

- Moteur monophasé 1/2 CV avec protection thermique intégrée
- Réduction à courroie 5L/B, chaînes et pignons
- Chaîne n° 41 pour la transmission finale
- Vitesse de l'arbre de sortie : 36 tr/min
- Limiteur de couple réglable
- Frein mécanique
- S'installe des deux côtés de la porte, sur mur ou sur capot
- Encombrement : dégagement latéral 15"
- Hauteur maximale recommandée de la porte : 14'

Options principales : palan à gauche (OMH), tendeur à chaîne, fin de course double, délai d'inversion, minuterie de fermeture.

Usage intensif commercial

25 CYCLES/HEURE, 100 CYCLES/JOUR

Opera-J

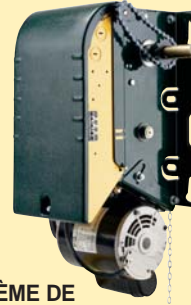

SYSTÈME DE DÉBRAYAGE

Caractéristiques standard

- Moteur à usage intensif jusqu'à 1 CV
- Réduction à courroie 5L/B, chaînes et pignons
- Chaîne n° 50 pour la transmission finale
- Vitesse de l'arbre de sortie : 41 tr/min
- Limiteur de couple réglable
- Frein mécanique
- Contacteur d'inversion à usage intensif
- S'installe des deux côtés de la porte, sur mur ou sur capot
- Encombrement : dégagement latéral 15"

Options principales : CCE, palan à gauche (OPE), tendeur à chaîne, fin de course double, délai d'inversion, minuterie de fermeture, moteur TFV (OPJ), NEMA 4/12, 4X. Pour l'option NEMA 7/9, veuillez consulter Manaras.

Opera-HJ : modèle incluant un palan à chaîne à engagement automatique ainsi qu'un levier de débrayage pour les sorties d'urgence et CCE.

Opera-H

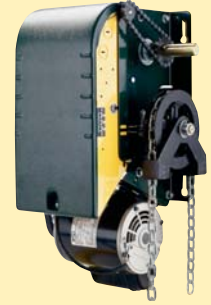

PALAN À CHAÎNE AUTOMATIQUE

Usage intensif industriel 25 CYCLES/HEURE

Opera-SH

> 100 CYCLES/JOUR



SUPER ROBUSTE DE TYPE MURAL AVEC FREIN SOLÉNOÏDE

Caractéristiques standard

- Moteur à usage intensif jusqu'à 1 CV
- Palan à chaîne manuel d'urgence avec coupe-circuit
- Réduction à courroie 5L/B, chaînes et pignons
- Chaîne n° 50 pour la transmission finale
- Palliers à roulement applique sur l'arbre d'entrée et l'arbre de sortie
- Vitesse de l'arbre de sortie : 41 tr/min
- Frein solénoïde
- Limiteur de couple réglable
- Contacteur d'inversion à usage intensif
- S'installe des deux côtés de la porte, sur mur ou sur capot
- Encombrement : dégagement latéral 16"

Options principales : CCE, palan à gauche, tendeur à chaîne, fin de course double, délai d'inversion, minuterie de fermeture, NEMA 4/12, 4X. Pour l'option NEMA 7/9, veuillez consulter Manaras.

Opera-GH



Caractéristiques standard

- Moteur à usage intensif jusqu'à 2 CV
- Réducteur à tête motrice dans un bain d'huile
- Chaîne n° 50 pour la transmission finale
- Protection complète contre les surcharges
- Vitesse de l'arbre de sortie : 38 tr/min
- Frein solénoïde
- Contacteurs d'inversion pour usage intensif
- S'installe des deux côtés de la porte, sur mur ou sur capot
- Encombrement : dégagement latéral 15"

Options principales : CCE, limiteur de couple réglable, palan à gauche - montage possible sur site, tendeur à chaîne, fin de course double, délai d'inversion, minuterie de fermeture, moteur TFV. Pour l'option NEMA 4/12, 4X et 7/9, veuillez consulter Manaras.

MGH

> 80 CYCLES/JOUR



À TÊTE MOTRICE AVEC PALAN À CHAÎNE AUTOMATIQUE

> 80 CYCLES/JOUR

À TÊTE MOTRICE

Caractéristiques standard

- Moteur à usage intensif jusqu'à 5 CV
- Palan manuel à chaîne avec coupe-circuit
- Réducteur à tête motrice dans un bain d'huile
- Châssis en acier fixée à la tête motrice
- Palliers à roulement applique sur l'arbre de sortie
- Vitesse de l'arbre de sortie : 43 tr/min
- Frein solénoïde
- Contacteurs d'inversion pour usage intensif
- S'installe des deux côtés de la porte, sur mur
- Encombrement : dégagement latéral 17"

Options principales : CCE, limiteur de couple réglable, palan à gauche, tendeur à chaîne, fin de course double, délai d'inversion, minuterie de fermeture, moteur TFV, NEMA 4/12, 4X, 7/9.

Opérateurs de type aérien

Les opérateurs de type aérien sont conçus pour ouvrir et fermer des portes sectionnelles à élévation standard, grâce au va-et-vient du chariot sur les rails. Ils sont généralement installés au centre de la porte en position horizontale. Ils nécessitent un espace entre le point le plus élevé de la porte et le plafond, ainsi qu'un espace à l'arrière de la porte lorsque celle-ci est ouverte.

Usage moyen

14 CYCLES/HEURE, 50 CYCLES/JOUR

MLT

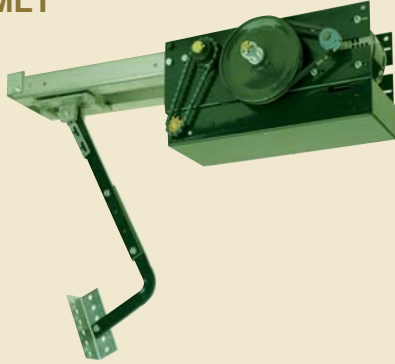

Caractéristiques standard

- Moteur 1/2 CV monophasé
- Réduction par courroie 4L/A, chaînes et pignons
- Chaîne n° 410 (48) sur l'arbre de sortie
- Vitesse de la porte : 11"/seconde
- Limiteur de couple réglable
- Paire de rails galvanisés et prétroués
- Bras amovible à dégagement rapide pour la manoeuvre manuelle
- Couvercle à charnière
- Dégagement arrière : hauteur de porte + 3'11"
- Dégagement en plafond pour les rails : 4"

Option principale : frein solénoïde.

Usage intensif industriel

25 CYCLES/HOUR, > 80 CYCLES/DAY

MGT

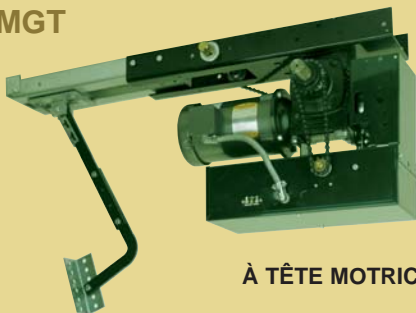

À TÊTE MOTRICE

Caractéristiques standard

- Moteur à usage intensif jusqu'à 1.5 CV
- Réducteur à tête motrice dans un bain d'huile
- Frein solénoïde
- Chaîne d'entraînement n° 41
- Vitesse de la porte : 10"/seconde
- Limiteur de couple réglable
- Paire de rails galvanisés et prétroués
- Bras amovible à dégagement rapide pour la manoeuvre manuelle
- Contacteurs d'inversion pour usage intensif
- Dégagement arrière : hauteur de porte + 4'6"
- Dégagement en plafond pour les rails : 4"

Options principales : CCE, entraînement par chariot double, fin de course double, délai d'inversion, minuterie de fermeture, moteur TFV, NEMA 4/12, 4X, 7/9.

Usage intensif commercial

25 CYCLES/HEURE, 80 CYCLES/JOUR

MTH

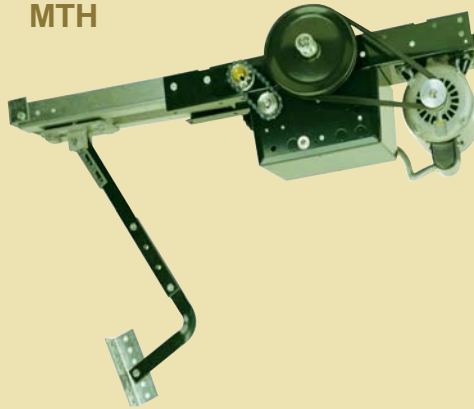

MTBH

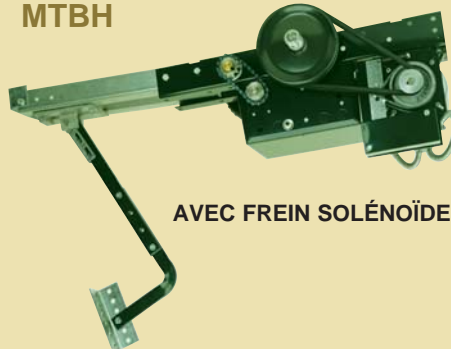

AVEC FREIN SOLÉNOÏDE

Caractéristiques standard

- Moteur à usage intensif jusqu'à 1 CV
- Réduction à courroie 5L/B, chaînes et pignons
- Chaîne d'entraînement n° 410 (48) ou n° 41
- Vitesse de la porte : 12"/seconde
- Limiteur de couple réglable
- Paire de rails galvanisés et prétroués
- Bras amovible à dégagement rapide pour la manoeuvre manuelle
- Contacteurs d'inversion pour usage intensif
- Dégagement arrière : hauteur de porte + 4'5"
- Dégagement en plafond pour les rails : 4"

Options principales : CCE, modification appartement, palan pour chariot, entraînement par chariot double, fin de course double, délai d'inversion, minuterie de fermeture, moteur TFV, NEMA 4/12, 4X, 7/9.

Opérateurs pour portes coulissantes

Usage intensif commercial

25 CYCLES/HEURE, 80 CYCLES/JOUR

MSLD



Caractéristiques standard

- Moteur à usage intensif jusqu'à 1 CV
- Réduction par courroie 5L/B, chaînes et pignons
- Frein solénoïde
- Chaîne d'entraînement n° 41
- Vitesse de la porte : 12"/seconde
- Limiteur de couple réglable
- Paire de rails galvanisés et prétroués
- Système de débrayage pour une manoeuvre manuelle
- Contacteurs d'inversion pour usage intensif

Options principales : CCE, portes coulissantes doubles, fin de course double, délai d'inversion, minuterie de fermeture, moteur TFV, NEMA 4/12, 4X, 7/9.

Usage intensif industriel

25 CYCLES/HEURE, > 80 CYCLES/JOUR

MGSLD



À TÊTE MOTRICE

Caractéristiques standard

- Moteur à usage intensif jusqu'à 1.5 CV
- Réducteur à tête motrice dans un bain d'huile
- Frein solénoïde
- Chaîne d'entraînement n° 41
- Vitesse de la porte : 10"/seconde
- Limiteur de couple réglable
- Paire de rails galvanisés et prétroués
- Système de débrayage pour une manoeuvre manuelle
- Contacteurs d'inversion pour usage intensif

Options principales : CCE, portes coulissantes doubles, fin de course double, délai d'inversion, minuterie de fermeture, moteur TFV, NEMA 4/12, 4X, 7/9.

Tableaux de sélection

Sélection des opérateurs Manaras

La première étape dans le processus de sélection d'un opérateur consiste à choisir le modèle qui vous convient. En vous référant au tableau ci-dessous, choisissez l'opérateur correspondant au type de porte à installer, aux taux de service de la porte et au type de réduction mécanique.

Types de portes		Portes sectionnelles à élévation standard	Portes sectionnelles à élévation et surélévation verticale Portes Multi-lames	Portes et grilles à enroulement	Portes coulissantes
Types d'opérateurs		Aérien	Mural ⁽²⁾		À chariot coulissant
Usage moyen Cycles : 14/heure, 50/jour	Courroie & chaîne	MLT	Opera-MJ ⁽¹⁾ Opera-MH ⁽¹⁾	Opera-MH	
Usage intensif commercial Cycles : 25/heure, 80/jour		MTH MTBH	Opera-J ⁽¹⁾ Opera-H	Opera-H Opera-HJ	MSLD
Usage intensif industriel Cycles : 25/heure, >100/jour			Opera-SH	Opera-SH	
Cycles : 25/heure, >80/jour	Tête motrice	MGT	Opera-GH ⁽¹⁾ (avec limiteur de couple) MGH (portes multi-lames)	Opera-GH MGH	MGSLD

(1) N'est pas recommandé pour des portes multi-lames (2) Les opérateurs de type mural peuvent être utilisés sur des portes sectionnelles à élévation standard spécialement adaptées.

Sélection du moteur

Une fois que vous avez choisi le modèle d'opérateur, vous pouvez déterminer le moteur qui convient à l'installation. Pour sélectionner la puissance du moteur de votre opérateur, référez-vous au tableau ci-dessous. Déterminez le type de porte (sectionnelle ou à enroulement). Référez-vous à la matière de la porte ainsi qu'à ses dimensions (pi²) pour définir la puissance du moteur tout en tenant compte du type d'opérateur.

Dimension de la porte en pied carré

	Chevaux-vapeur	Portes à enroulement					Portes sectionnelles				
		Acier isolé	Acier 16 ga.	Grille en acier Acier 20 ga.	Porte en aluminium Acier 22 ga.	Grille en aluminium Acier 24 ga.	Acier 18 ga. isolé	Acier 18 ga. Acier 20 ga. isolé	Bois Acier 20 ga. 22 et 24 ga. isolé	Aluminium Acier 22 et 24 ga.	Fibre de verre
à usage moyen	1/2	-	160	200	275	320	120	160	250	275	290
Autres opérateurs	1/3	-	-	-	-	-	124	172	255	280	294
	1/2	157	236	260	319	358	196	245	314	343	392
	3/4	206	294	358	451	515	270	319	441	490	549
	1	255	358	446	574	613	294	392	490	564	613
	1-1/2	353	486	633	-	-	373	466	549	613	-
	2	451	613	-	-	-	-	-	-	-	-

Note : les valeurs indiquées dans ce tableau sont données uniquement à titre indicatif et pour des portes bien alignées, correctement compensées et quand la quincaillerie recommandée est utilisée.

Gamme d'opérateurs (60Hz) et courants consommés (A)

Pour la sélection du moteur, il faut également considérer le type d'alimentation électrique disponible dans le bâtiment. Elle est définie en fréquence, en tension et en phase. Le tableau ci-dessous vous indique pour les différents modèles d'opérateurs quel type de puissance et de tension sont disponibles ainsi que la consommation en courant de chaque opérateur.

Courants consommés (A)

Chevaux-vapeur	Opera-MJ Opera-MH MLT	Opera-J/H/HJ/SH, MTH/MTBH, MSLD					MGT - MGSLD					Opera-GH - MGH				
	115V 1 Ph	115V 1 Ph	230V 1 Ph	208V 3 Ph	460V 3 Ph	575V 3 Ph	115V 1 Ph	230V 1 Ph	208V 3 Ph	460V 3 Ph	575V 3 Ph	115V 1 Ph	230V 1 Ph	208V 3 Ph	460V 3 Ph	575V 3 Ph
1/3	-	6.6	3.3	-	-	-	-	-	-	-	-	-	-	-	-	-
1/2	5.5	8.0	4.0	2.1	1.0	0.8	9.0	4.5	2.2	1.1	-	9.0	4.5	2.2	1.1	-
3/4	-	11.2	5.6	3.2	1.5	1.2	11.2	5.6	3.2	1.5	1.2	11.2	5.6	3.2	1.5	1.2
1	-	13.6	6.8	4.4	2.1	1.6	13.6	6.8	3.7	1.7	1.4	13.6	6.8	3.7	1.7	1.4
1-1/2	-	-	-	-	-	-	19.6	9.8	5.3	2.5	2.0	19.6	9.8	5.3	2.5	2.0
2	-	-	-	-	-	-	-	-	-	-	-	-	-	6.5	3.1	2.5

Note : Le modèle MGH est disponible en 3 et 5 chevaux-vapeur. Le modèle MTH n'est pas disponible en 1 cheval-vapeur. Le modèle Opera-SH n'est pas disponible en 1/3 cheval-vapeur.

Canimex,

chef de file dans le domaine des systèmes d'accès depuis plus de 35 ans, Canimex offre aux manufacturiers de pièces d'origine du monde entier une vaste gamme de composants de quincaillerie de première qualité. Les activités diversifiées de Canimex s'exercent à travers trois divisions : la division Mécanique, la division Hydraulique et la division Quincaillerie de portes de garage.



Siège social
Canimex
St-Georges,
Québec

Usine
Canimex
Laferté,
Québec



Grâce à son expérience inégalée, à sa grande capacité de production et à son réseau global de manufacturiers, la firme Canimex représente l'innovation, la performance et la haute qualité.



Renseignements

136 Oneida Drive
Pointe-Claire, Québec
Canada H9R 1A8

Tél. : 1-800-361-2260
Télécopieur : 1-888-626-0606
www.manaras.com



Manaras se réserve le droit de changer les spécifications sans préavis.



Manaras, Québec, Canada

La gamme de produits Manaras est l'une des plus innovatrices, des plus fiables et des plus complètes de l'industrie : opérateurs de type mural, aérien, mural à tête motrice et opérateurs pour portes coulissantes, à usage moyen et intensif. Nous offrons également une gamme complète de modifications électriques et mécaniques ainsi que des accessoires de contrôle et de sécurité pour traiter la plupart de vos projets commerciaux et industriels.



Manaras, une division de Canimex,

conçoit, fabrique et distribue depuis plus de 25 ans des opérateurs pour les portes commerciales, industrielles, ainsi que pour les grilles et les volets roulants. Le siège social et l'usine de notre société sont situés à Montréal, Québec (Canada). Grâce à notre vaste réseau de distribution nord-américain et à nos équipes de vente externe et interne, nous sommes en mesure de garantir le meilleur service possible dès aujourd'hui et pour l'avenir.

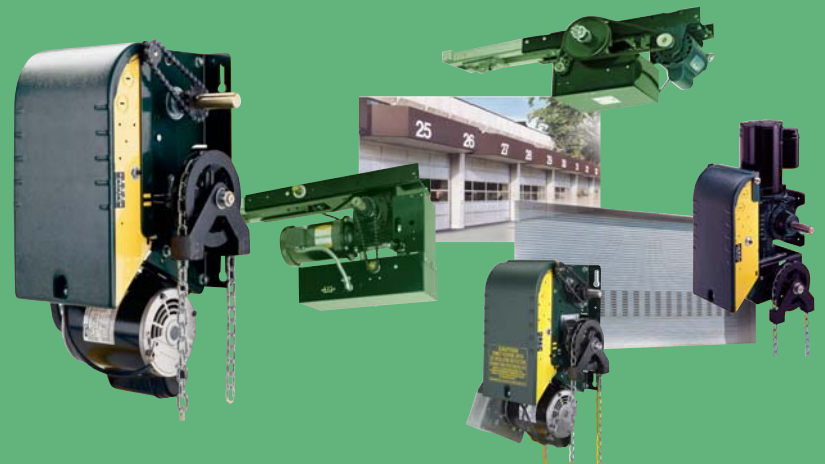

"Facile à installer, facile à utiliser, année après année."

Distribué par