

UltraSecure 3000

Le nec plus ultra de la porte haute performance

Performance et style.



ALBANY
DOOR SYSTEMS
A company of Albany International Corp.

L'UltraSecure 3000. Rapide. Fluide. Sans danger.

Du plus grand fabricant au monde de portes industrielles haute vitesse.

Des vitesses d'ouverture stupéfiantes. Un style fluide et prononcé qui se fait remarquer. Comparées à l'UltraSecure 3000, les portes métalliques à enroulement conventionnelles n'ont rien à offrir.

Que ce soit pour sa performance extraordinaire, son design stylisé, son entretien faible, sa sécurité optimale, l'UltraSecure 3000 est sans aucun doute le leader dans la catégorie des portes haute vitesse.

Productivité et économies intégrées

L'UltraSecure 3000 offre durabilité, sécurité et protection à vos employés et à votre équipement. Vous pouvez réaliser des économies en énergie et se productivité qui peuvent chiffrer jusqu'à des milliers de dollars par an.

Avec des vitesses d'ouverture pouvant aller jusqu'à 255 cm (100po) par seconde, notre porte laisse les véhicules et les matériaux entrer et sortir pendant que les dispositifs d'activation avancés facilitent un mouvement libre sans attendre l'ouverture ou la fermeture de la porte.

Grâce à la vitesse d'ouverture de notre porte qui prend en moyenne moins de deux secondes et à nos joints d'étanchéité sans fuite, ultra serrés scellés sur tout le périmètre, la pénétration de l'air est impossible lorsque la porte est fermée. Vous réduisez non seulement la consommation d'énergie mais réalisez aussi des économies d'argent.

ÉCONOMIES ANNUELLES MOYENNES DE 6 000 USD

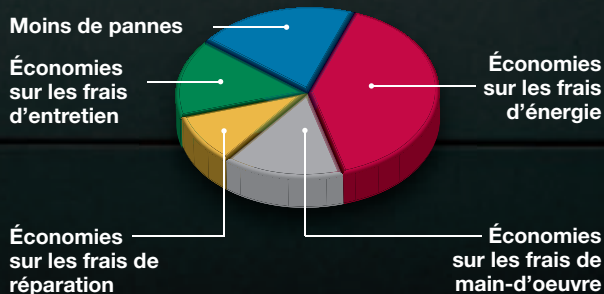

Applications UltraSecure

Concessionnaires automobiles

Centres de distribution bancaire

Centres de détention

Installations gouvernementales

Parcs de stationnement

Options illimitées

Pour assurer une meilleure protection contre les intempéries, les panneaux de la porte sont construits en aluminium anodisé à double parois de forme compacte pouvant résister à des vents allant jusqu'à 90 mph. Vous pouvez choisir parmi toute une gamme de couleurs pour votre porte et choisir celle qui agrmente le mieux le design de votre bâtiment.

Le design moderne optimise la valeur

Le design DiscDrive, breveté et moderne de l'UltraSecure 3000 a éliminé tout contact entre les pièces métalliques. Le nombre de pièces mobiles composant la porte est réduit ce qui signifie moins d'entretien et des frais opérationnels inférieurs à ceux des portes conventionnelles.

En outre, le design de la courroie d'UltraLift vous permet de remplacer les lames en quelques minutes sans arrêter la porte, à l'instar des autres portes qui demandent des heures de réparations vous privant de son service. En cas de problème, le contrôleur d'UltraSmart vous fournit des instructions étape par étape pour le dépannage de la porte qui demande si peu d'attention et d'entretien.

Le dispositif de sécurité d'UltraSecure 3000, y compris son système exclusif CarGuard Safety Light élimine pratiquement toute éventualité de blessures et de dommages aux véhicules. Cette barrière immatérielle assure la protection de l'embrasure de la porte jusqu'à environ 182 m (6 pi) de haut.

L'UltraSecure 3000 a été construit pour assurer vitesse et performance sans toutefois compromettre le style. Vous pouvez compter sur Albany Door Systems, fournisseur leader de portes haute vitesse pour vous livrer une porte imbattable.

Fiche technique UltraSecure 3000

Vitesses d'ouverture et de fermeture

Ouverture jusqu'à	255 cm (100po) par seconde
Fermeture jusqu'à	60 cm (24po) par seconde

Dimension de la porte

Hauteur max.	5 m (16,4 pi)
Largeur max.	7 942 m (26 pi)
Hauteur min.	1 829 m (6 pi)
Largeur min.	1 829 m (6 pi)

Caractéristiques de sécurité

Photo cellule	Standard
Rideau de lumières CarGuard	40 détecteurs optiques infrarouges directs
Système de sécurité sans fil	Pas de cordons torsadés
Bas de porte	Barre palpeuse électrique à sûreté intégrée

Panneau de porte

Lames en aluminium anodisé	Connexion EPDM en caoutchouc
Courroies UltraLift	Sans charnières ni rouleaux. La porte fonctionne même s'il manque une lame
Équilibrée	Standard
Panneaux de vision	En option
Panneaux isolés	En option
Panneaux ventilés	En option

Composantes de porte

Montants latéraux	Section en acier galvanisé de 11 jauge
Déclencheur manuel BacOut	Standard
DiscDrive	Réduit l'usure, les vibrations et le bruit
Tube enrouleur	Acier galvanisé

Motoréducteur et système d'entraînement

Tensions d'entrée de	208-240V, 440-480V, 575-600V
Moteur	1,5 HP, vitesse variable, triphasé
Contrôleur UltraSmart	Entraînement à fréquence variable, avec démarrage/arrêt en douceur et encodeur absolu. 24V CA
Ajustement de fin de course	Au contrôleur
Protection	NEMA 4/12
Résistance au vent	Jusqu'à 21 psf, (90 mph) (145 km/hr)

Nous offrons plusieurs options et dispositifs d'actionnement pour toutes les portes Albany à haute performance.



Design Stack-Free Disc Drive

Design breveté réduisant l'usure, les vibrations et le bruit.



Design des lames UltraEasy

Gagnez du temps avec le design des lames UltraEasy en remplaçant les lames en quelques minutes tout en maintenant la porte opérationnelle.



Panneau de vision (en option)

Le panneau de vision transparent vous permet de voir la circulation des deux côtés de la porte.



Design de la courroie UltraLift

Des lames individuelles sont installées sur une courroie à haute résistance ce qui supprime le besoin de connexions à charnière et de rouleaux. Moins de pièces signifie moins de maintenance.



Système de™ sécurité BacOut

En cas de panne de courant, vous pouvez utiliser le déclencheur manuel pour ouvrir la porte.



Contrôleur UltraSmart™

L'écran de commande facilite les opérations de dépannage. Le design modulaire permet de réduire les coûts, d'optimiser la fiabilité et de faciliter l'installation d'options ultérieures.



Système de sécurité sans fil

Le système de sécurité sans fil d'Albany supprime les réparations coûteuses ainsi que les temps d'indisponibilité résultant des cordons torsadés.

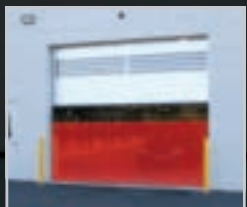

Système de sécurité CarGuard

Le rideau de lumières intelligent élimine la probabilité de blessures corporelles et matérielles. Ce rideau assure la protection de l'embrasure de la porte jusqu'à environ 182 m (6 pi) de hauteur.



= Économies = Moins d'entretien = Accroître la productivité = Améliorer la sécurité = Optimiser la sécurité = Rapide

La photo peut comporter des options supplémentaires.



Parcs de stationnement



Parcs de stationnement



Concessionnaires automobiles



Centres de détention



Concessionnaires automobiles



Concessionnaires automobiles

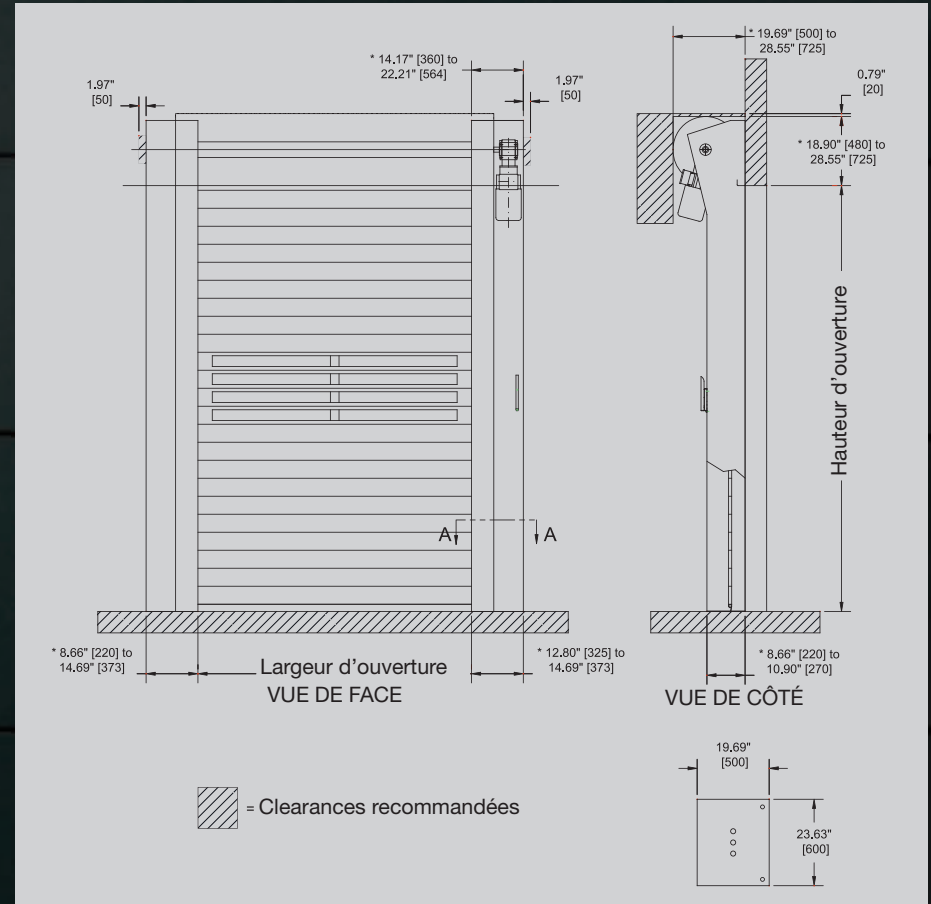

Albany Door Systems

Usine de Georgie
975A Old Norcross Road
Lawrenceville, GA 30046

Numéro sans
frais : (800) ALBANY1 (252-2691)
Téléphone : (770) 338-5000
Télécopieur : (770) 338-5024

Usine du Wisconsin
1080 Maritime Drive
Port Washington, WI 53074

sales@albanydoors.com
www.albanydoors.com

Suivez-nous sur [facebook](#) et [YouTube](#)

©2010, Albany International Corp. • www.albint.com • Tous droits réservés.
Albany Door Systems - Une société d'Albany International Corp.
Asie (Anglais) | Australie (Anglais) | Autriche (Allemand) | Belgique (Français) | Canada (Anglais et Français) |
Chinois (Mandarin) | Danemark (Danois) | France (Français) | Allemagne (Allemand) | Amérique Latine (Espagnol) |
Pays Bas (Hollandais) | Norvège (Norvégien) | Pologne (Polonais) | Suède (Suédois) | Suisse (Allemand) |
Site Web global (Anglais)